

## Technische daten P50

**Typ:** Kleinbild-Spiegelreflexkamera mit Doppelprogramm-Automatik.

**Objektivanschluss:** Pentax KA-Bajonett.

**Belichtungsarten:** Doppelprogramm (Kurzzeit- Programm, Schärfeprogramm) Zeitautomatik, Nachfuhrmessung, Programmierte Blitzautomatik.

**Verschluss:** Vertikal ablaufender Schlitzverschluss, elektronisch gesteuert.

**Belichtungszeiten:** 1s - 1/1000s, 1/100s für Blitz und B.

**Suchersystem:** Eingebauter Prismensucher, Vergrößerung 0,82X mit 50 mm Objektiv. Okular - 1 dpt.

**Mattscheibe:** Helle Mattscheibe mit Schnittbild- Indikator und großer Mikropriemenfläche.

**Sucherinformation:** Digitale LED-Anzeigen für Belichtungszeiten, Blitzbereitschaft, Programm, Nachfuhrmessung und Belichtungs-korrektur.

**Blitzsynchronisation:** Anschluß über Mittenkontakt, Synchronisationszeit 1/100s.

**Selbstausslöser:** Elektronisch ablaufend mit 12 s Vorlaufzeit. Ablauf durch blinkende Lampe angezeigt. Rückstellbar.

**Filmeinlegen:** Selbständig über automatischen Filmfang.

**Filmtransport:** Durch Filmtransporthebel bzw. Motor A oder Winder ME II.

**Filmempfindlichkeit:** Automatische Einstellung bei DX-codierten Film Patronen im Bereich von ISO 25/15° - 1600/33°.

**Filmrückwicklung:** Rückspulkurbel.

**Bildzählwerk:** Mechanisch arbeitend, additiv zählend.

**Belichtungsmessung:** Mittenbetonte Offenblendmessung mit GPD - Fotodioden.

**Meßbereich:** LW 1 (1,4; 1s) - bis LW 18 (16, 1/1000s) bei ISO 100/21° und 1,4/50 mm Objektiv.

**Belichtungskorrektur:** Über Korrekturtaste, ± 3 Blenden.

**Belichtungsspeicher:** Durch Antippen der Speichertaste.

**Schärfentiefekontrolle:** Durch Schärfentiefehebel.

**Batterien:** Zwei 1,5 Volt Silberoxid-Batterien.

**Maße und Gewicht:** 137 x 87,5 x 50,5 mm; 525 g.

**Zubehör:** Griff, Trageriemen A und Okularcappe.

*Irrtum und Änderung vorbehalten.*

# PENTAX®

Asahi Optical Co., Ltd. C.P.O. 895, Tokyo 100-91, JAPAN  
Pentax Europe N.V. Weveldlaan 3-5, 1930 Zaventem, BELGIUM  
Pentax Handelsgesellschaft mbH, Postfach 54 0169, 2000 Hamburg 54, WEST GERMANY  
Pentax U.K. Limited, Pentax House, South Hill Avenue, South Harrow, Middlesex HA2 0LT, U.K.  
Pentax France S.A. Z.I. Argenteuil, 12, Rue Ambroise-Croizat, 95100 Argenteuil, FRANCE  
Pentax Nederland Spinveld 25, 4815 HR Breda, THE NETHERLANDS  
Pentax (Schweiz) AG Industriestrasse 2, CH-8305 Dietlikon, SWITZERLAND  
Pentax Svenska AB Box 650, S-751 27 Uppsala, SWEDEN  
Pentax Norge A/S Stenersgt. 18, 0184 Oslo 1, NORWAY  
Pentax Corporation 35 Inverness Drive East, Englewood, Colorado 80112, U.S.A.  
Pentax Canada Inc. 1760 West 3rd Avenue, Vancouver, B.C. V6J 1K5, CANADA  
Asahi Optical Brasileira R. Capitão Antonio Rosa 376, Sala 121 Ed. PBK, São Paulo, BRAZIL



07143/GER

8/86 - Printed in Belgium

# PENTAX

## P50

### Doppelprogramm- Spiegelreflexkamera

## DX



## Ein starkes Stück – Pentax P50



Moderne Spiegelreflexkameras bieten ungeheure Möglichkeiten, sind aber oft umständlich in der Bedienung. Kompaktkameras dagegen funktionieren denkbar einfach, setzen Ihren fotografischen Ambitionen aber enge Grenzen. Wenn Sie nun nach einer Qualitätskamera suchen, die all Ihren schöpferischen Ansprüchen gerecht wird, aber dennoch einfach zu bedienen ist, so schauen Sie die neue PENTAX P50 an.

Die P50 bietet Ihnen ein Doppelprogramm – zwei ausgereifte Belichtungsarten – für ganz gezielte Zwecke. Sie können sich auf Ihre persönlichen Vorstellungen konzentrieren und erhalten jederzeit scharfe, brillante Bilder. Für «Action»-Szenen und Standard-Situationen nutzen Sie das sogenannte Kurzzeit-Programm; wenn Sie aber mehr Schärfentiefe haben möchten, schalten Sie auf das dementsprechend bezeichnete Schär-

fe-Programm. Dazu die programmierte Blitz-Automatik und Sie werden zugeben, die P50 bietet eine Vielfalt an Möglichkeiten für fast jede fotografische Situation. Sie ist einfach zu bedienen wie eine Kompaktkamera, erzielt aber Ergebnisse, die auch kritischen Vergleichen absolut standhalten. Die P50 hat praktische Tipptasten, ein großes LCD-Feld, auf dem alle wichtigen Daten gut zu sehen sind, und selbstverständlich noch eine ganze Reihe weiterer Vorzüge, z.B. Belichtungsspeicher, Abblendtaste, Motor- und Winderanschluß, Zeit-Automatik und - wenn Sie gelegentlich lieber alles selbst bestimmen möchten - auch Nachführmessung.

Selbstverständlich können Sie auch für die P50 alle SMC Pentax Objektiv und das gesamte Zubehör benutzen.

Kurz gesagt: Mit der Pentax P50 können Sie entdecken, was Freude an der Fotografie tatsächlich bedeutet.

P50 Programm Kurve (bei ISO 100 mit 1,4/50 mm Objektiv)

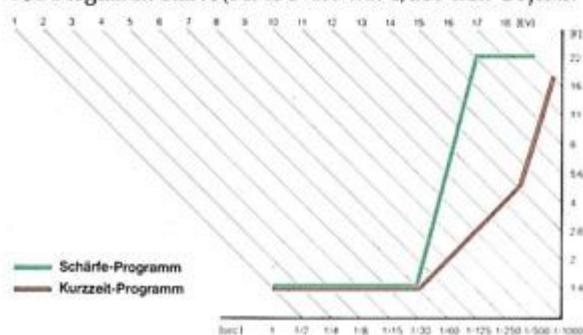

Doppelprogramm - technisch raffiniert - in jeder Situation richtig.

## Kurzzeit-Programm - für Momentaufnahmen

Ob Sie ein lebhaftes Kind beim Spiel, die Freundin beim Sonnenbad, den Torwart beim Elfmeter oder den Angler am See fotografieren, das Kurzzeit-Programm ist dafür richtig. Hier wird automatisch eine vorrangig kurze Belichtungszeit eingestellt, passend für fast alle Aufnahmesituationen, die schnelles Handeln erfordern,



Das Kurzzeit-Programm stellen Sie so ein: Blendenring auf «A»-Position, dann drücken Sie die Mode-Taste und eine Tipptaste, bis der kleine Renner auf dem LCD-Feld erscheint.



um die Spontanität des Augenblicks zu erfassen. Verwackelte oder unscharfe Bilder gehören der Vergangenheit an.

Machen Sie sich keine Gedanken über irgendwelche Einstellungen, konzentrieren Sie sich stattdessen ganz auf Motivsuche, Scharfeinstellung und Bildgestaltung. Das Kurzzeit-Programm gibt Ihnen das an Freiheit, was wirklich zählt. Gehen Sie unbeschwert auf Entdeckungsreise und erleben Sie, wie schön das ist. Genau das wollen wir mit der Pentax P50 erreichen.

## Schärfe-Programm - für mehr Schärfentiefe.

Wer wirklich Spaß hat am Fotografieren beginnt bald, mit anderen Augen zu sehen und versucht auf immer neue Art, seinen Bildern einen besonderen Reiz zu verleihen. Das Schärfe-Programm der P50 ist eine Möglichkeit dazu. In Verbindung mit einem Weitwinkel-Objektiv erhalten Sie in die Tiefe gestaffelte Aufnah-



Das Schärfe-Programm stellen Sie so ein: Blendenring auf «A»-Position, dann drücken Sie die Mode-Taste und eine Tipptaste, bis der kleine Mann und die Berge auf dem LCD-Feld erscheinen.

men. Ein guter Freund, aufgenommen vor einem gefährlichen Abgrund, vermittelt einen dramatischen Eindruck von bestandenem Abenteuer - alle Details gestochen scharf -.

Auch durch bewußte Betonung des Vordergrundes können Sie gewohnte Proportionen höchst reizvoll verändern.

Die Programm-Automatik der P50 stellt hierbei vorrangig kleinere Blenden ein und wählt dazu die entsprechende Belichtungszeit. Das heißt: Ihre Bilder bekommen mehr Schärfentiefe.

## Programmierte Blitz-Automatik - für schnelle Schüsse im Dunkeln



Auch in Situationen, wo zusätzliches Licht erforderlich ist, büßt die Pentax 50 nichts von ihrer Vielfalt ein.

Sie setzen das Systemblitzgerät AF 200SA auf den Blitzschuh und schalten damit die

programmierte Blitz-Automatik ein. Sobald das Blitzgerät aufgeladen ist, wird automatisch die Belichtungszeit auf 1/100 s und eine passende Blende eingestellt. Die Blitzbereitschaftsanzeige erscheint im Sucher und damit kann es losgehen. Sobald Sie den Auslöser drücken mißt das AF 200SA die vom Motiv reflektierte Lichtmenge und dosiert automatisch das Blitzlicht. Das Ergebnis: Jedes Bild perfekt belichtet – ohne komplizierte Berechnungen oder manuelle Einstellungen.



## Nehmen Sie Einfluß



### Nachführmessung

Mit der Nachführmessung haben Sie die totale Kontrolle über Belichtungszeit und Blende. Einfrieren von Bewegung oder Mitzieheffekte und bewußte Über- oder Unterbelichtung verleihen Ihren Bildern besondere Akzente.

Drücken Sie die Mode-Taste und eine Tipptaste bis auf dem LCD-Feld MAN erscheint. Je nachdem, was Sie nun vorhaben, wählen Sie erst eine Zeit mit Hilfe der Tipptasten und stellen dann die gewünschte Blende ein oder umgekehrt. Im Sucher können Sie sehen, ob beide Werte zusammenpassen, dann leuchtet eine LED mit der richtigen Zeit. Wenn Sie dann die Mode-Taste nochmals drücken, können Sie die Belichtungszeit verriegeln, um ein versehentliches Verstellen zu vermeiden.



### Blitz-Automatik

Diese Belichtungsart ist optimal, wenn Sie sich in den Kopf gesetzt haben, mit einer bestimmten Blende zu fotografieren, um besondere Effekte zu erzielen, z.B. ein Portrait mit offener Blende vor unscharfem Hintergrund oder auch Nahaufnahmen mit starker Abblendung, um möglichst viele Einzelheiten zu erfassen.

Zunächst stellen Sie eine Blende ein. Dann drücken Sie die Mode-Taste und eine Tipptaste bis «AUTO» auf dem LCD-Feld erscheint. Die P50 wählt automatisch die richtige Belichtungszeit und zeigt sie auf dem LCD-Feld an.

# Praktische Dinge, die Ihnen das Leben erleichtern



## Belichtungsspeicher

Erscheint Ihr Motiv gegen einen hellen Hintergrund dunkel, so benutzen Sie den Belichtungsspeicher. Gehen Sie so nah an Ihr Motiv heran, bis Sie es ganz im Sucherbild haben. Dann drücken Sie die Speichertaste. Die gemessene Belichtung wird für 10 s gespeichert. Sie können diesen Zeitraum ausdehnen. Dann drücken Sie den Auslöser halb herunter und halten ihn fest, bis sie Ihren Aufnahmestandpunkt wieder erreicht und Ihren Bildausschnitt gewählt haben.

Danach lösen Sie aus. Ihr Motiv wird perfekt belichtet – ohne Beeinträchtigung durch Gegenlicht.

## Schärfentiefehebel

Mit dem Schärfentiefehebel können Sie bei Zeit-Automatik und Nachführmessung die Blende auf den eingestellten Wert schließen. So läßt sich die Schärfentiefe im Sucher exakt beurteilen.

## Elektronischer Selbstauslöser

Fotografieren Sie sich doch mal selbst – mit Hilfe des Selbstauslösers. Dazu drücken Sie den Sperrknopf ein und schieben den Hauptschalter ganz nach vorn. Die Vorlaufzeit beträgt 12 s und der Vorgang wird durch eine blinkende rote Lampe vorn an der Kamera angezeigt. Unterbrechung ist möglich, indem Sie den Hauptschalter auf ON zurückschieben.

## Sucher

Im Sucher finden Sie die wichtigsten Daten in Form von LED-Anzeigen, «P» für Programm-Automatik, «M» für Nachführmessung, Belichtungszeit, Blitzstatus (« $\text{⚡}$ » für Blitzbereitschaft, blinkender « $\text{⚡}$ » als Bestätigung für korrekte Blitzbelichtung), « $\pm$ EF» für Belichtungskorrektur, Warnung vor Überschreitung des Meßbereiches oder niedriger Batteriespannung. Die neue helle Mattscheibe hat ein rechteckiges großes Mikropriemenfeld und bietet ein besonders klares Bild. Scharfstellung – selbst mit einem Teleobjektiv – ist überhaupt kein Problem mehr.



## Belichtungskorrektur

Um bei ungewohnten Beleuchtungssituationen zu fotografieren, bei denen der Belichtungsspeicher nicht zu verwenden ist, können Sie bewußt die Belichtung korrigieren. Dazu drücken Sie den EF-Knopf neben der Rückspulkurbel und wählen eine Korrekturstufe im Bereich  $\pm 3$  Blenden in halben Stufen.

## Automatische Einstellung der Filmempfindlichkeit

Bei DX-kodierten Filmen tastet die Elektronik der P50 die Filmempfindlichkeit automatisch ab im Bereich von ISO 25/15° – 1600/33°. So werden Fehlbelichtungen durch fehlerhafte Filmempfindlichkeitseinstellung unmöglich.

## Filmeinlegen

Legen Sie einfach die Patrone in die Kammer und ziehen Sie die Filmflasche bis zur roten Markierung vor. Dann schließen Sie die Rückwand. Die gummibeschichtete Fangspule der P50 führt den Film einwandfrei und transportiert wird durch Spannen und Auslösen.



# Beschreibung der Teile

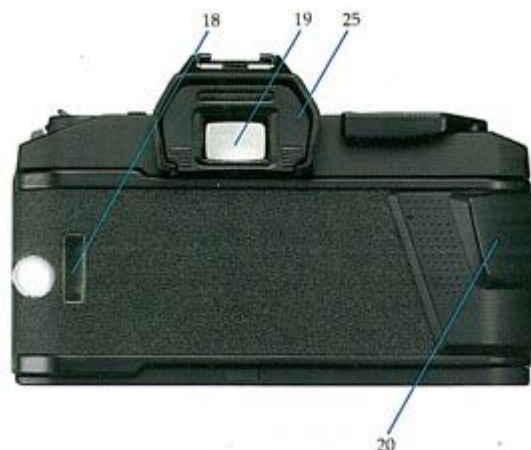

- |                            |                              |
|----------------------------|------------------------------|
| 1. Trageriemenöse          | 14. Filmtransporthebel       |
| 2. Selbstauslöser – Lampe  | 15. Bildzählwerk             |
| 3. Schärfentiefehebel      | 16. Belichtungsspeicher      |
| 4. Objektentriegelung      | 17. Drahtauslöser – Anschluß |
| 5. Tippasten               | 18. Filmfenster              |
| 6. Auslöser                | 19. Okular                   |
| 7. Taste für Belichtungs-  | 20. Daumenmulde              |
| korrektur                  | 21. Motor/Winder-Anschluß    |
| 8. Rückspulkurbel          | 22. Rückspulknopf            |
| 9. MODE - Taste            | 23. Stativgewinde            |
| 10. Selbstauslöser – Taste | 24. Batteriefach             |
| 11. Hauptschalter          | 25. Okularkappe              |
| 12. Blitzschuh             |                              |
| 13. LCD – Feld             |                              |

## Pentax Objektive und Zubehör - ein gut durchdachtes System

Zur Erweiterung der Anwendungsmöglichkeiten der P50 gibt es eine Riesenauswahl an SMC Pentax Wechselobjektiven und ein eindrucksvolles Sortiment an Zubehör.

Pentax Objektive vom Ultra-Weitwinkel bis Super-Tele, aber natürlich auch Fisheye-, Makro-, Shift- und Softfokus-Objektive sind unübertroffene Qualitätswerkzeuge für den gewieften, ideenreichen Fotografen.

Alle haben die berühmte SMC-7-Schichten-Vergütung. Das bedeutet eine Lichtdurchlässigkeit von 99,8% pro Glas-/Luftfläche und kann die Helligkeit gegenüber Objektiven mit normaler Vergütung bis zu 50% erhöhen. Das Ergebnis sind farbtreue, scharfe, klare Bilder mit Zeichnung bis in die kleinsten Details.

Streulicht und Geisterbilder, zwei Erscheinungen, die Ihre Bilder sehr beeinträch-



tigen können, sind praktisch ausgeschlossen.

Sie können mit der P50 als Grundlage eine vielseitige Ausrüstung aufbauen, die ganz auf Ihre speziellen Wünsche und Vorstellung ausgerichtet ist. Unter dem vielen Zubehör wäre das AF 200 SA Systemblitzgerät eine Ihrer ersten Überlegungen wert und natürlich auch der Winder ME II oder der Motordrive A, für schnelle Schüsse, wenn's drauf ankommt.

Aber das ist längst nicht alles. Sie können Ausflüge machen in die Makro-Welt oder auch mit Fernauslösung fotografieren. Ein reichhaltiges Angebot an Taschen steht auch zur Verfügung um Ihre Ausrüstung staubfrei und sicher unterzubringen.

○ Pentax Objektive und Zubehör - für Ihre Pentax P50 das Beste, was es gibt.

